



VOLVO FM 6X2T

EVOLUTION WIN

330 CV



Volvo Trucks. Acelerando el futuro.

DATOS TÉCNICOS

MOTOR

Modelo: VOLVO D11C 330 Euro 5 SCR

Características: D11C=10,8 lts, 6 cilindros en línea y 4 válvulas por cilindro.

Unidades individuales de inyector bomba. Sistema de inyección con gerenciamiento electrónico.

Potencias: 330 CV (1.600 a 1.900 rpm)

Torques: 1.600 Nm (950 a 1.400 rpm)

CAJA DE VELOCIDADES

Modelo: Volvo AT2612F

Tipo: Automatizada sin sincronizados

Sistema: I-Shift

Marchas: 12 velocidades adelante + 4 atrás

Opcional: I-See (reconocimiento de ruta)

SUSPENSIÓN DELANTERA

Tipo: Ballestas parabólicas de 2 hojas con amortiguadores y barra estabilizadora

Capacidad: 7.100 Kg

FRENOS

Tipo: Frenos a disco con control electrónico.

EBS/ABS, control de tracción

Freno auxiliar: Freno de motor VEB a través de las válvulas de 390 CV

Opcional: Control de estabilidad ESP

TANQUES DE COMBUSTIBLE

Combustible: Aluminio D-Shape de 735 litros*

Aditivo SCR: Capacidad de 64 litros

*Para e/e 3.200 mm / Consultar por mayor capacidad

DIFERENCIAL

Modelo: RSS1360

Relación de reducción: 3,08:1 y opc.

Capacidad de arrastre: 56 Tn

Bloqueo de diferencial de serie

SUSPENSIÓN TRASERA

Tipo: Neumática de 8 fuelles con

amortiguadores y barra estabilizadora

Capacidad: 20.500 Kg

CHASIS

Material: Acero especial LNE60

Quinta rueda: Jost JSK 37CX-Z

Altura de quinta rueda: 185 mm

Diámetro perno: 50 mm (2")

NEUMÁTICOS Y LLANTAS

Neumáticos: 295/80R22,5

Llantas: Acero 9"

Opcional: Aluminio

D11C

Potencia/Torque

Potencia según ISO 1585, Dir. 89/491/EEC, ECE Reg 85

Potencia, CV

Torque, Nm

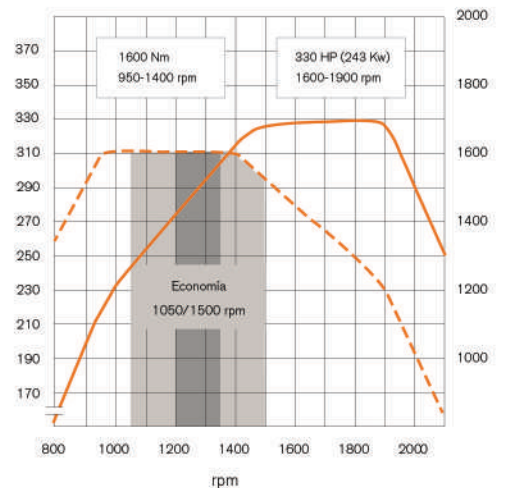

PESOS Y CAPACIDADES (Kg)

	Eje delantero	Eje trasero	Total
Capacidad técnica	7.100	20.500	27.600
Límite legal	6.000	18.900	24.000
Peso del chasis*	4.413	3.596	8.009
Capacidad máxima de tracción			56.000

*Pesos estimados con 100 lts de combustible, sin chofer y con rueda de auxilio. Llantas de acero, frenos a disco y cabina techo normal.

MEDIDAS

Cabina: Techo Normal / Techo Alto (Evo Win+) **Suspensión:** Neumática de 4 puntos

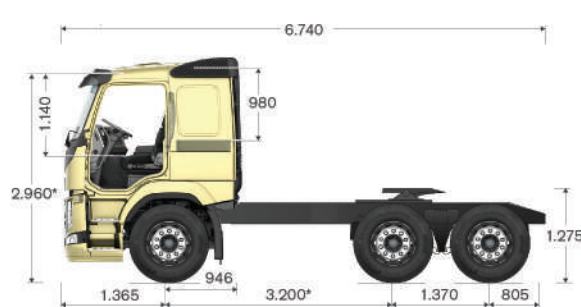
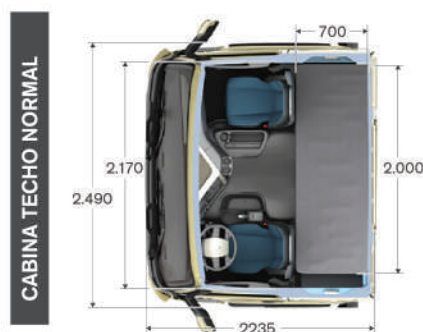

*Altura sin climatizador de techo

*Opcional: 3.000 - 3.500 - 3.700 mm

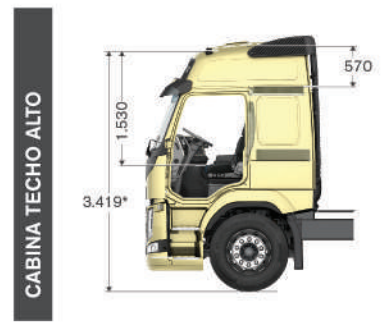

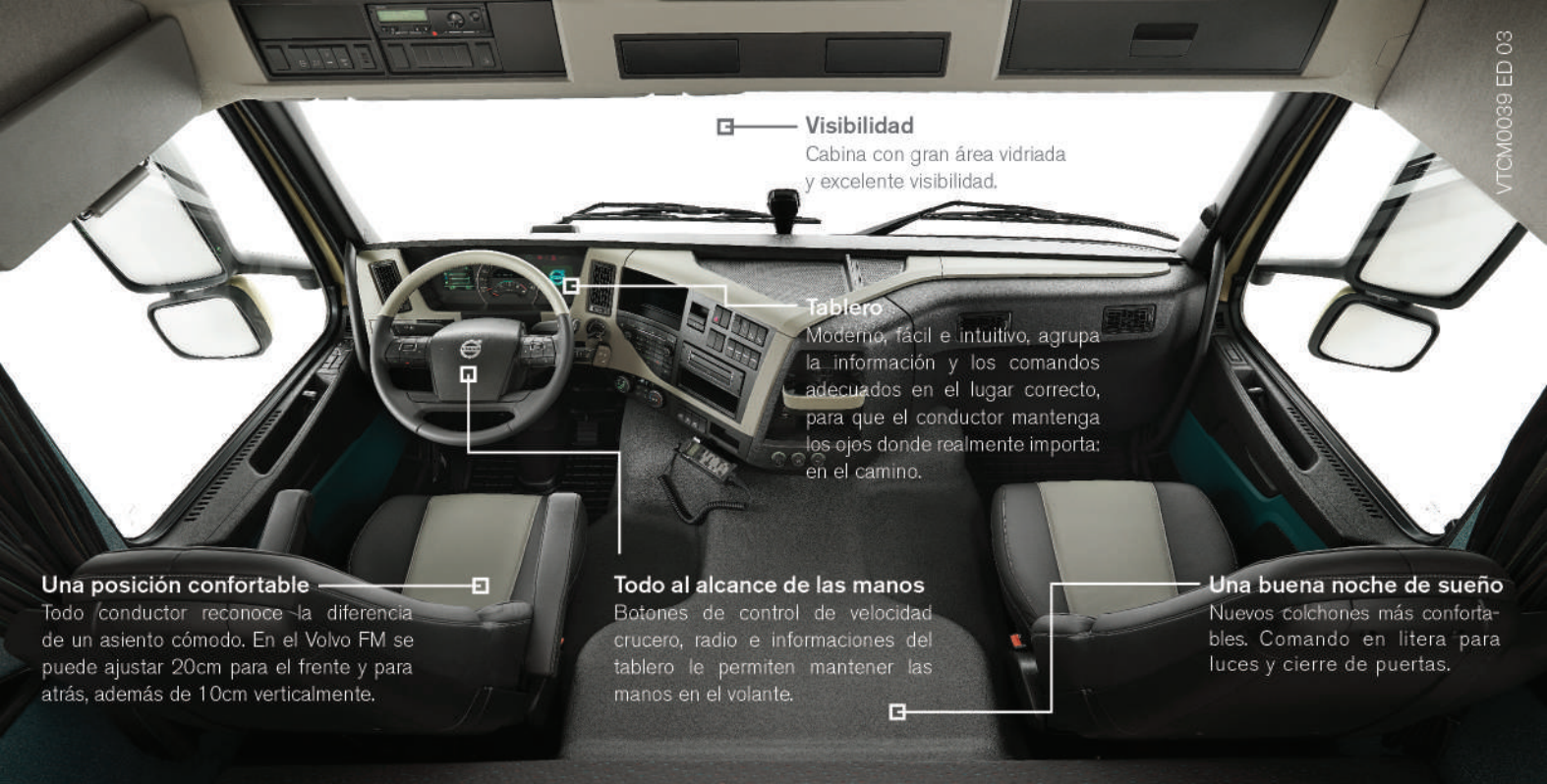

Visibilidad

Cabina con gran área vidriada y excelente visibilidad.

Tablero

Moderno, fácil e intuitivo, agrupa la información y los comandos adecuados en el lugar correcto, para que el conductor mantenga los ojos donde realmente importa: en el camino.

Una posición confortable

Todo conductor reconoce la diferencia de un asiento cómodo. En el Volvo FM se puede ajustar 20cm para el frente y para atrás, además de 10cm verticalmente.

Todo al alcance de las manos

Botones de control de velocidad crucero, radio e informaciones del tablero le permiten mantener las manos en el volante.

Una buena noche de sueño

Nuevos colchones más confortables. Comando en litera para luces y cierre de puertas.

PUESTO DE CONDUCCIÓN

Asiento de lujo con suspensión neumática y apoyabrazos. Asiento pasajero deslizante. Columna de dirección ajustable. Volante con comandos para estéreo. Radio, MP3 y Bluetooth. Tablero color. Display secundario básico.

CLIMATIZACIÓN

Aire acondicionado manual.

DESCANSO Y CONFORT

Panel de control en litera. Red de litera. Cortinas en ventanas. Parasol en parabrisas. Volteo de cabina hidráulico. Cierre de puertas a distancia.

SEGURIDAD

Cabina de última generación construida bajo el concepto de módulo de supervivencia. Sistema anti empotramiento FUP. Control de velocidad crucero. Luces diurnas delanteras LED. Espejos eléctricos y calefaccionados. Cinturones de seguridad rojos. Frenos a disco con ABS/EBS.

EQUIPAMIENTO Y SERVICIOS OPCIONALES

PAQUETES OPCIONALES

PAQUETE EVO WIN+

- Cabina Dormitorio Techo Alto
- Llantas de Aluminio 9"

OPCIONALES

- Tomas de fuerza
- Deflectores de cabina
- Color de cabina
- Climatizador de techo

PAQUETE HEAVY DUTY

- Paragolpes HD
- Protección de Faros
- Cubre Cártter

SISTEMA DE GESTIÓN DE FLOTAS

Sistema de gestión de flotas DYNAFLEET. Seguimiento y optimización del desempeño del camión de forma remota. (Consumo de combustible, alarmas, geocercas, posicionamiento, soporte de manejo al conductor, etc.)

CONTRATOS DE MANTENIMIENTO

Gestión del mantenimiento del vehículo de forma efectiva, económica y directa con Volvo. Abonos mensuales por el mantenimiento y/o reparación de tu camión en función del programa elegido. Atención en toda la red de concesionarios oficiales.

PROGRAMA AZUL

Mantenimiento preventivo: Incluye filtros, lubricantes y mano de obra. Plazo mínimo: 12 meses.

PROGRAMA PLATA

Mantenimiento preventivo y reparación del tren motriz: Incluye filtros, lubricantes, repuestos y mano de obra. Plazo mínimo: 36 meses.

PROGRAMA ORO

Mantenimiento preventivo y reparación: Incluye filtros, lubricantes, repuestos y mano de obra. Plazo mínimo: 36 meses.

Fotos no contractuales. Las especificaciones técnicas aquí contenidas pueden ser modificadas sin previo aviso por Volvo Trucks y Buses Argentina S.A. Volvo Trucks & Buses Argentina S.A. determinará el alcance de los servicios incluidos en cada contrato, así como, el alcance y plazo de vigencia de los mismos. Volvo Trucks & Buses Argentina S.A. puede en cualquier momento y sin previo aviso, no continuar ofreciendo estos contratos y/o servicios. La prestación de ciertos servicios depende de la disponibilidad de la red de telecomunicaciones de terceros, lo cual no se encuentra bajo el control y responsabilidad de Volvo Trucks & Buses Argentina S.A. Algunos equipamientos son opcionales.

